

TEHNIČKI LIST

# ULOŽAK ZA CIJEV UNI

# SD-KV AGV911

Prikaz odozgo s unaprijed označenim predlošcima za rezanje otvora potrebnih veličina okruglih ili četvrtastih odvodnih cijevi.

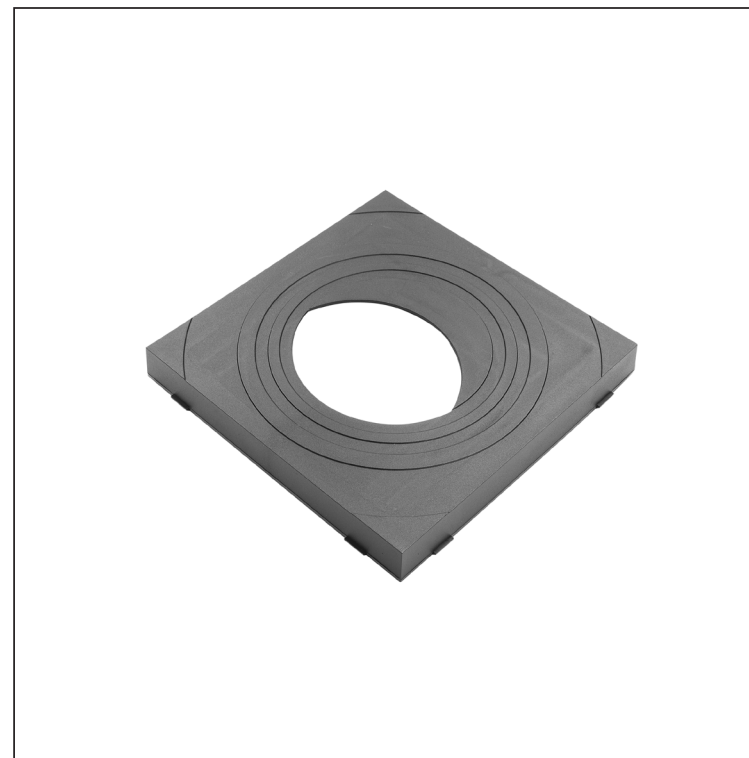
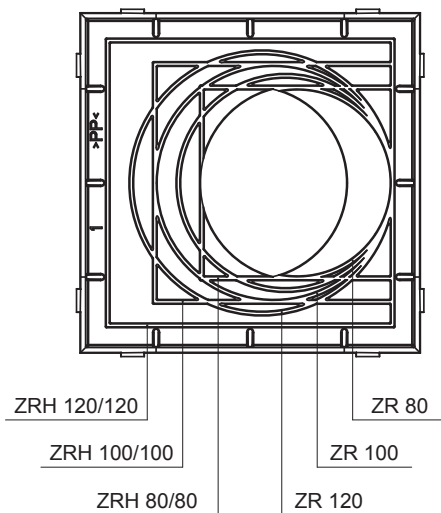
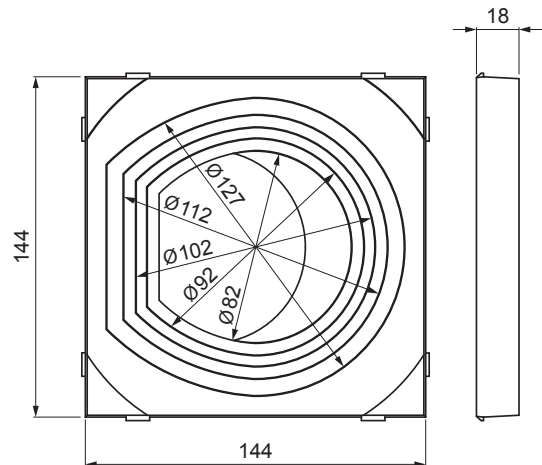

**IC** PVC – Intenzivno crna – RAL 9005

INDEX	ZAMIJENA	DATUM	POTPIS		
VRSTA MATERIJALA	RAZRED OTPADA	TEŽINA kg	RAZMJER		
DIMENZIJA – POLUPROIZVOD	POMOĆNA OPREMA	STN	OZNAKA ZA SORTIRANJE		
IZRADIO Ing. Kluska M.	TESTIRAO	BILJEŠKA	REDNI BROJ POZICIJE		
TEHNOLOG	TEHNOLOG	STARI NACRT	BROJ NACRTA		
NAZIV PROIZVODA	Uložak za cijev uni		Broj stranica	SD-KV AGV911	Stranica 

Izrađeno: 08.06.2026 08:42:13

Podaci su podložni tehničkim promjenama

TEHNIČKI LIST

# ULOŽAK ZA CIJEV UNI

# SD-KV AGV911

Prikaz odozgo s unaprijed označenim predlošcima za rezanje otvora potrebnih veličina okruglih ili četvrtastih odvodnih cijevi.

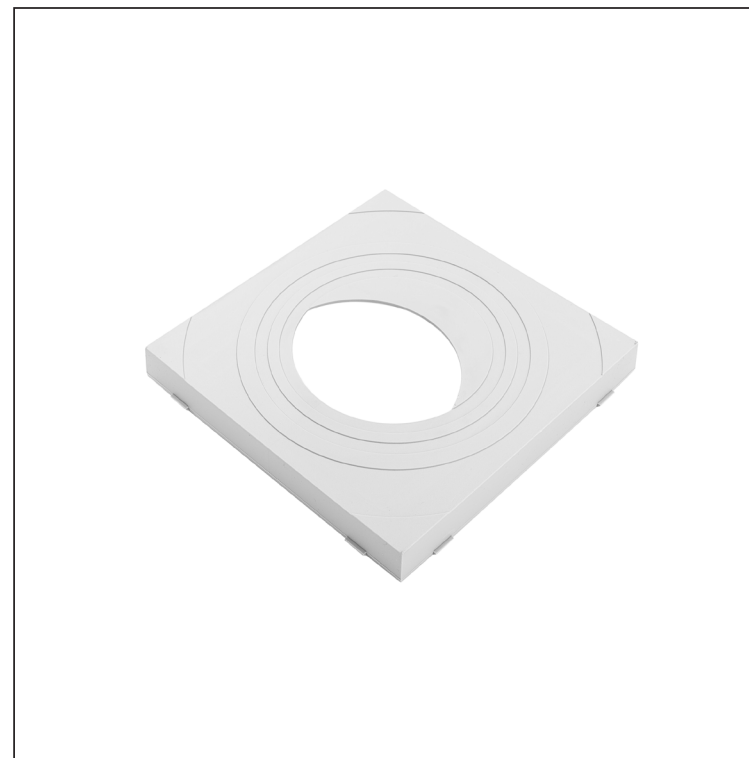
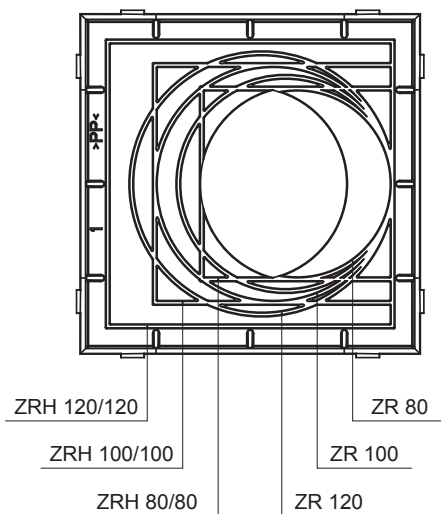
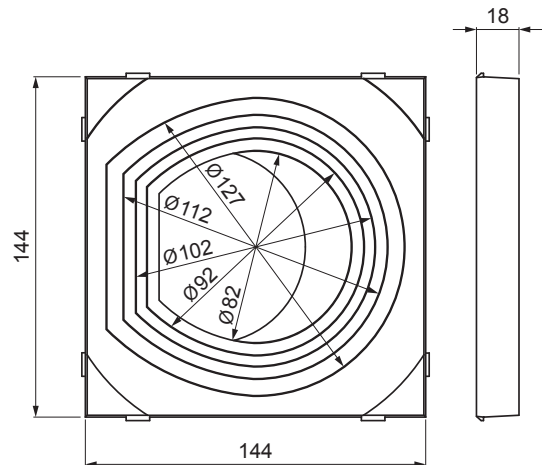

**PS** PVC – Prašno siva – RAL 7037

INDEX	ZAMIJENA	DATUM	POTPIS			
VRSTA MATERIJALA			RAZRED OTPADA	TEŽINA kg	RAZMJER	
DIMENZIJA – POLUPROIZVOD						
POMOĆNA OPREMA				STN	OZNAKA ZA SORTIRANJE	
IZRADIO	Ing. Kluska M.			BILJEŠKA	REDNI BROJ POZICIJE	
TESTIRAO						
TEHNOLOG		TEHNOLOG		STARI NACRT	BROJ NACRTA	
NAZIV PROIZVODA				NAZIV PROJEKTA		
Uložak za cijev uni				SD-KV AGV911		
				Broj stranica	Stranica 	

Izrađeno: 08.06.2026 08:42:13

Podaci su podložni tehničkim promjenama