

TEHNIČKI LIST

PVC IZLJEVNIK OKRUGLI S MANŽETOM

TWS-TWC P

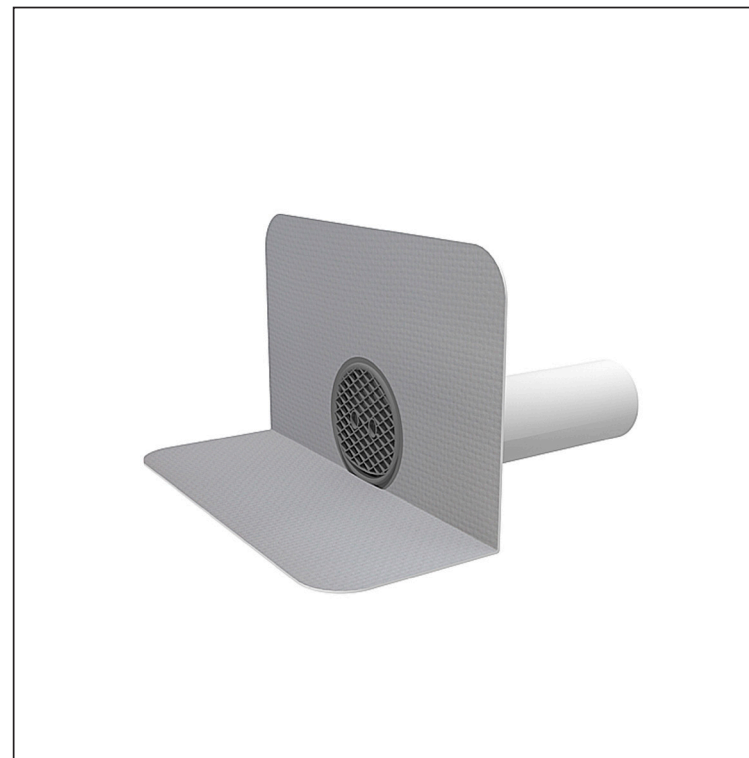
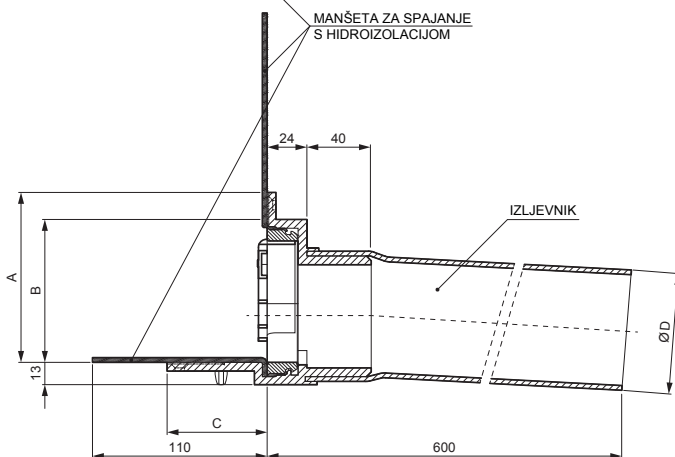
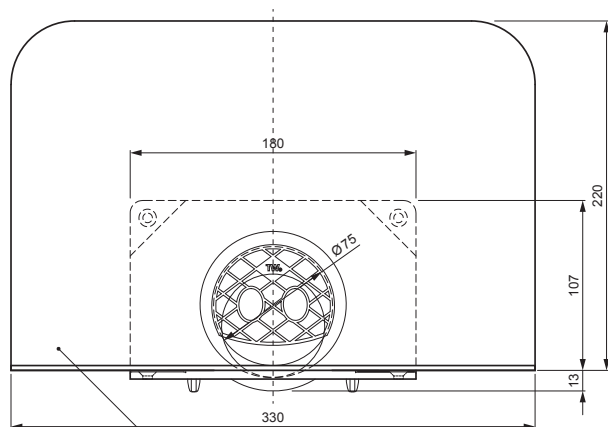

B PVC – Bijela – RAL 9010

Dimenzije [mm]				
Nominalna veličina	A	B	C	D
DN 70	107	90	62	70
DN 100	174	157	60	100
DN 125	174	157	60	125

INDEX	ZAMIJENA	DATUM	POTPIS		
VRSTA MATERIJALA					TEŽINA kg
DIMENZIJA – POLUPROIZVOD				RAZRED OTPADA	RAZMJER
POMOĆNA OPREMA				STN	OZNAKA ZA SORTIRANJE
IZRADIO Ing. Kluska M.				BILJEŠKA	REDNI BROJ POZICIJE
TESTIRAO				STARI NACRT	BROJ NACRTA
TEHNOLOG		TEHNOLOG		BROJ STRANICA	
NAZIV PROIZVODA PVC izljevnik okrugli s manžetom				TWS-TWC P	
				Stranica	

Izrađeno: 05.06.2026 18:29:42

Podaci su podložni tehničkim promjenama