

TEHNIČKI LIST

ZAŠTITNI POKLOPAC OBUJMIC

P-POB-HT AKG

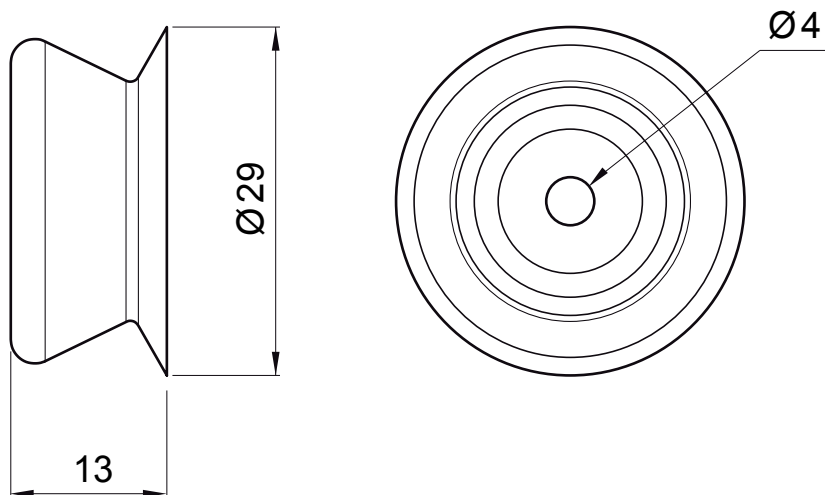

TM PVC – Testa di Moro – RAL 8028

INDEX	ZAMIJENA	DATUM	POTPIS		
VRSTA MATERIJALA			RAZRED OTPADNA	TEŽINA kg	RAZMJER
DIMENZIJA – POLUPROIZVOD					
POMOĆNA OPREMA				STN	OZNAKA ZA SORTIRANJE
IZRADIO	Ing. Kluska M.			BILJEŠKA	REDNI BROJ POZICIJE
TESTIRAO					
TEHNOLOG		TEHNOLOG		STARI NACRT	BROJ NACRTA
NAZIV PROIZVODA			P-POB-HT AKG		
Zaštitni poklopac obujmic			Broj stranica		Stranica 

Izrađeno: 19.01.2026 16:42:11

Podaci su podložni tehničkim promjenama

TEHNIČKI LIST

ZAŠTITNI POKLOPAC OBUJMIC

P-POB-HT AKG

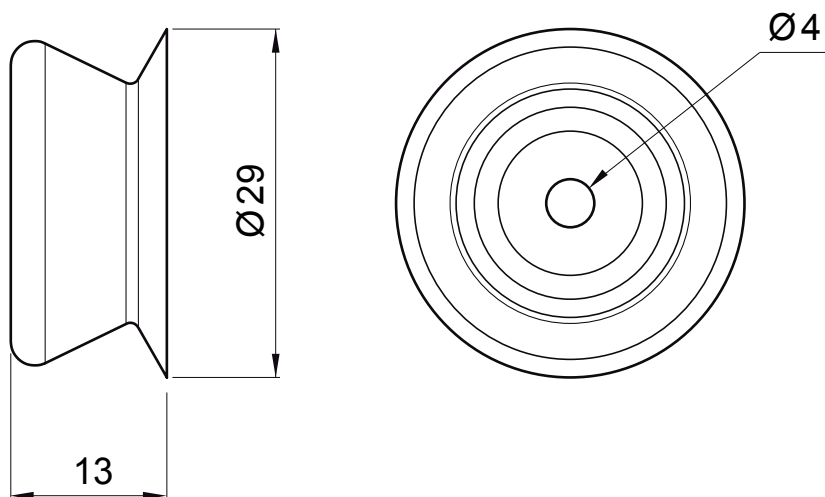

AN PVC – Antracit – RAL 7016

INDEX	ZAMIJENA	DATUM	POTPIS	KJG QUALITY®	Scan code for 3D model 
VRSTA MATERIJALA		RAZRED OTPADA	TEŽINA kg	RAZMJER	
DIMENZIJA – POLUPROIZVOD					
POMOĆNA OPREMA			STN	OZNAKA ZA SORTIRANJE	
IZRADIO	Ing. Kluska M.		BILJEŠKA	REDNI BROJ POZICIJE	
TESTIRAO					
TEHNOLOG	TEHNOLOG		STARI NACRT	BROJ NACRTA	
NAZIV PROIZVODA	Zaštitni poklopac obujmic		Broj stranica	P-POB-HT AKG	Stranica 

Izrađeno: 19.01.2026 16:42:11

Podaci su podložni tehničkim promjenama

TEHNIČKI LIST

ZAŠTITNI POKLOPAC OBUJMIC

P-POB-HT AKG

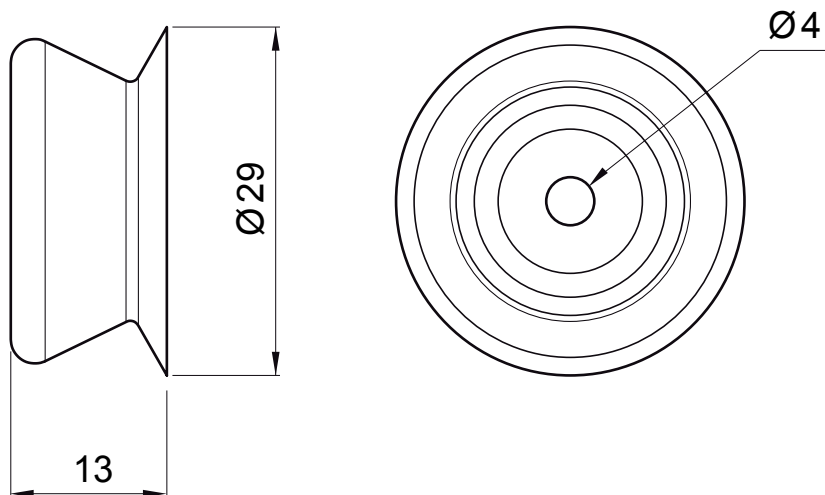

IC PVC – Intenzivno crna – RAL 9005

INDEX	ZAMIJENA	DATUM	POTPIS	KJG	
				QUALITY®	
VRSTA MATERIJALA		RAZRED OTPADA	TEŽINA kg	RAZMJER	
DIMENZIJA – POLUPROIZVOD					
POMOĆNA OPREMA			STN	OZNAKA ZA SORTIRANJE	
IZRADIO	Ing. Kluska M.		BILJEŠKA	REDNI BROJ POZICIJE	
TESTIRAO					
TEHNOLOG	TEHNOLOG		STARI NACRT	BROJ NACRTA	
NAZIV PROIZVODA	Zaštitni poklopac obujmic		Broj stranica	P-POB-HT AKG	Stranica

Izrađeno: 19.01.2026 16:42:11

Podaci su podložni tehničkim promjenama

TEHNIČKI LIST

ZAŠTITNI POKLOPAC OBUJMIC

P-POB-HT AKG

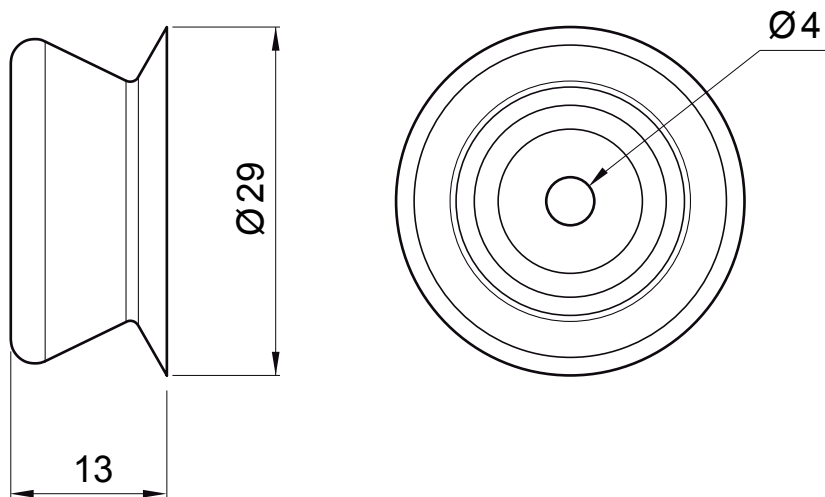

OC PVC – Vinsko crvena – RAL 3009

INDEX	ZAMIJENA	DATUM	POTPIS	KJG QUALITY®	Scan code for 3D model	
VRSTA MATERIJALA	RAZRED OTPADA	TEŽINA kg	RAZMJER			
DIMENZIJA – POLUPROIZVOD		POMOĆNA OPREMA	STN	OZNAKA ZA SORTIRANJE		
IZRADIO Ing. Kluska M.		TESTIRAO	BILJEŠKA	REDNI BROJ POZICIJE		
TEHNOLOG	TEHNOLOG	STARI NACRT	BROJ NACRTA			
NAZIV PROIZVODA	Zaštitni poklopac obujmic	Broj stranica	P-POB-HT AKG	Stranica		

Izrađeno: 19.01.2026 16:42:11

Podaci su podložni tehničkim promjenama

TEHNIČKI LIST

ZAŠTITNI POKLOPAC OBUJMIC

P-POB-HT AKG

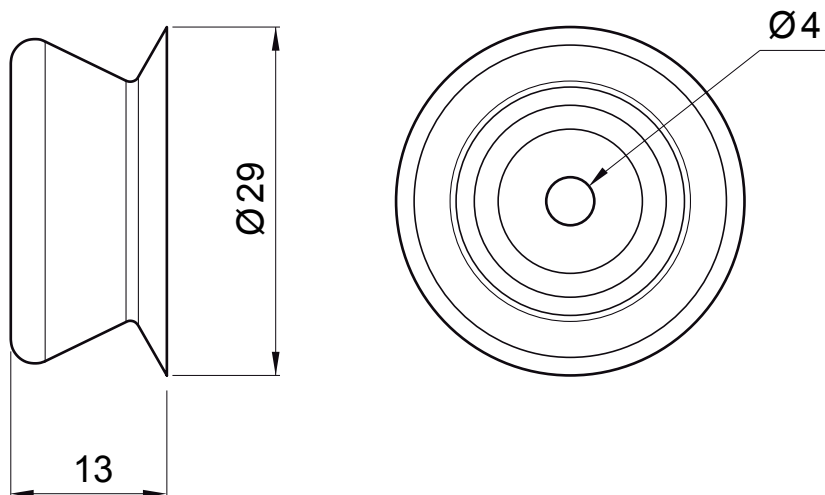

MH PVC – Bakreno smeđa – RAL 8004

INDEX	ZAMIJENA	DATUM	POTPIS		
VRSTA MATERIJALA	RAZRED OTPADA		TEŽINA kg		
DIMENZIJA – POLUPROIZVOD					
POMOĆNA OPREMA			STN	OZNAKA ZA SORTIRANJE	
IZRADIO	Ing. Kluska M.		BILJEŠKA		REDNI BROJ POZICIJE
TESTIRAO					
TEHNOLOG		TEHNOLOG	STARI NACRT	BROJ NACRTA	
NAZIV PROIZVODA			P-POB-HT AKG		
Zaštitni poklopac obujmic			Broj stranica		Stranica 

Izrađeno: 19.01.2026 16:42:11

Podaci su podložni tehničkim promjenama

TEHNIČKI LIST

ZAŠTITNI POKLOPAC OBUJMIC

P-POB-HT AKG

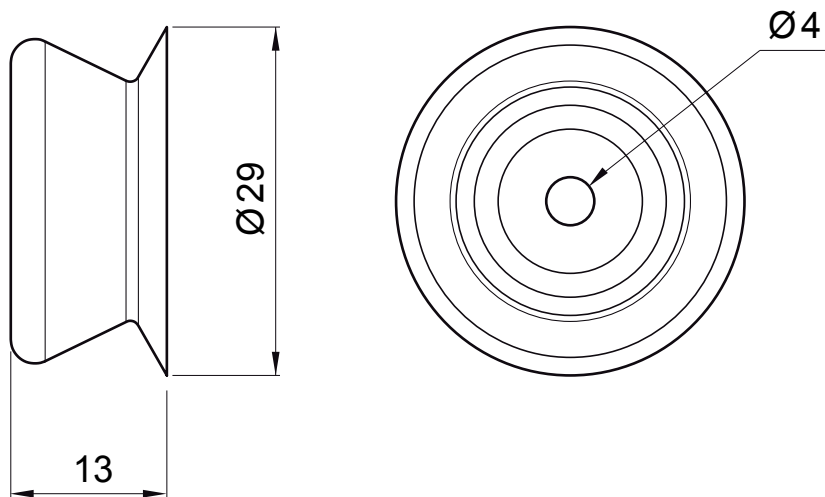

B PVC – Bijela
RAL 9010

SB PVC – Sivo bijela
RAL 9002

INDEX	ZAMIJENA	DATUM	POTPIS		
VRSTA MATERIJALA			RAZRED OTPADA	TEŽINA kg	RAZMJER
DIMENZIJA – POLUPROIZVOD					
POMOĆNA OPREMA				STN	OZNAKA ZA SORTIRANJE
IZRADIO	Ing. Kluska M.			BILJEŠKA	REDNI BROJ POZICIJE
TESTIRAO					
TEHNOLOG		TEHNOLOG		STARI NACRT	BROJ NACRTA
NAZIV PROIZVODA				Broj stranica	Stranica
Zaštitni poklopac obujmic				P-POB-HT AKG	

Izrađeno: 19.01.2026 16:42:11

Podaci su podložni tehničkim promjenama

TEHNIČKI LIST

ZAŠTITNI POKLOPAC OBUJMIC

P-POB-HT AKG

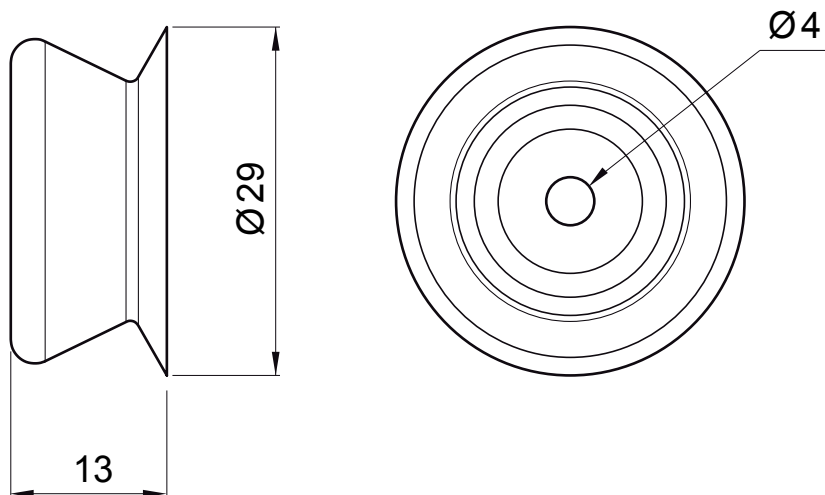

PS PVC – Prašno siva
RAL 7037

BH PVC – Srebrna
RAL 9006

BHT PVC – Tamno srebrna
RAL 9007

INDEX	ZAMIJENA	DATUM	POTPIS	KJG QUALITY®	Scan code for 3D model	
VRSTA MATERIJALA	RAZRED OTPAD	TEŽINA kg	RAZMJER			
DIMENZIJA – POLUPROIZVOD						
POMOĆNA OPREMA		STN			OZNAKA ZA SORTIRANJE	
IZRADIO Ing. Kluska M.				BILJEŠKA		REDNI BROJ POZICIJE
TESTIRAO						
TEHNOLOG	TEHNOLOG			STARI NACRT		BROJ NACRTA
NAZIV PROIZVODA	Zaštitni poklopac obujmic			Broj stranica	P-POB-HT AKG	
					Stranica	

Izrađeno: 19.01.2026 16:42:11

Podaci su podložni tehničkim promjenama

TEHNIČKI LIST

ZAŠTITNI POKLOPAC OBUJMIC

P-POB-HT AKG

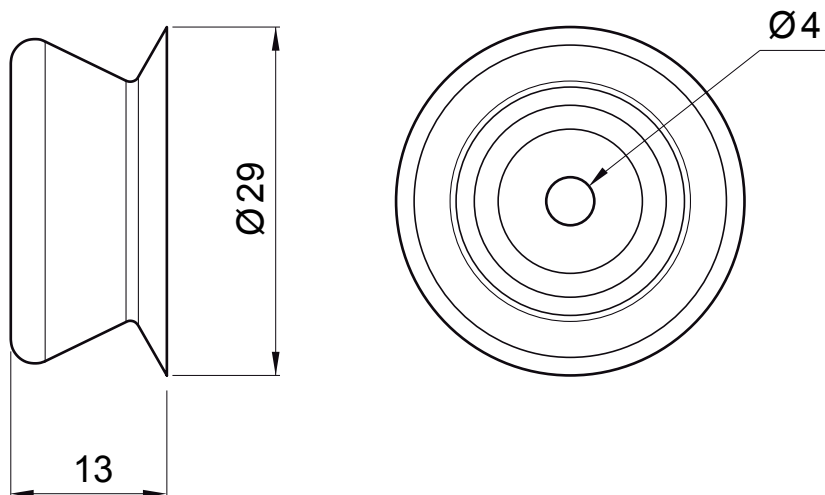

MZ PVC – Mahunasto zelena – RAL 6005

INDEX	ZAMIJENA	DATUM	POTPIS	KJG QUALITY®	Scan code for 3D model 
VRSTA MATERIJALA			RAZRED OTPADA	TEŽINA kg	RAZMJER
DIMENZIJA – POLUPROIZVOD					
POMOĆNA OPREMA				STN	OZNAKA ZA SORTIRANJE
IZRADIO	Ing. Kluska M.			BILJEŠKA	REDNI BROJ POZICIJE
TESTIRAO					
TEHNOLOG	TEHNOLOG			STARI NACRT	BROJ NACRTA
NAZIV PROIZVODA	Zaštitni poklopac obujmic			Broj stranica	P-POB-HT AKG Stranica 

Izrađeno: 19.01.2026 16:42:11

Podaci su podložni tehničkim promjenama

TEHNIČKI LIST

ZAŠTITNI POKLOPAC OBUJMIC

P-POB-HT AKG

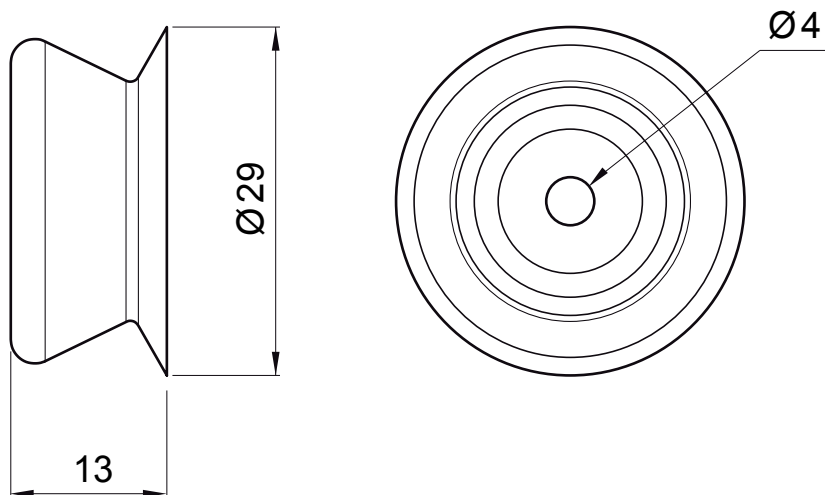

ZH PVC – Zeleno smeđa – RAL 7013

INDEX	ZAMIJENA	DATUM	POTPIS	KJG	
				QUALITY®	
VRSTA MATERIJALA		RAZRED OTPAD	TEŽINA kg	RAZMJER	
DIMENZIJA – POLUPROIZVOD					
POMOĆNA OPREMA			STN	OZNAKA ZA SORTIRANJE	
IZRADIO	Ing. Kluska M.		BILJEŠKA	REDNI BROJ POZICIJE	
TESTIRAO					
TEHNOLOG	TEHNOLOG		STARI NACRT	BROJ NACRTA	
NAZIV PROIZVODA	Zaštitni poklopac obujmic		Broj stranica	P-POB-HT AKG	Stranica

Izrađeno: 19.01.2026 16:42:11

Podaci su podložni tehničkim promjenama