

# TEHNIČKI LIST

## ISPUSNI KOTLIĆ

# P-PKL

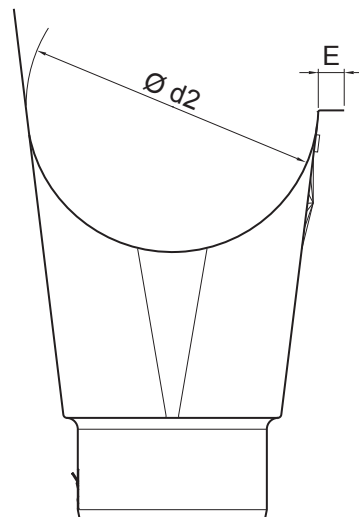
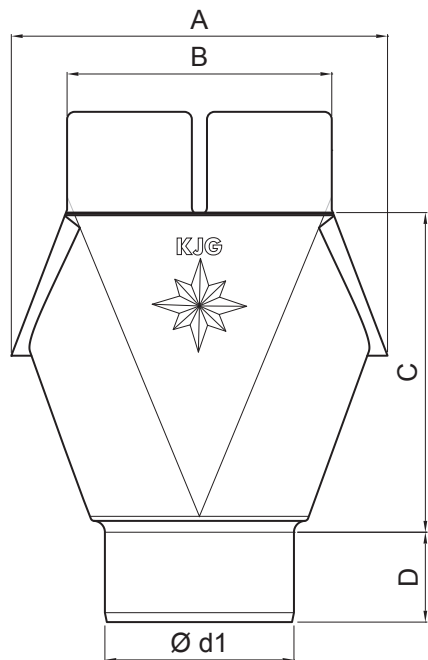

**TH** Pocink obojeni – Tamno smeđa ČOKO – RAL 8017

Dimenzije [mm]							
Nominalna veličina	Ø d1	Ø d2	A	B	C	D	E
250/80	80	105	140	120	117,5	40	12
280/80	80	127	165	120	143,5	40	12
280/100	100	127	165	120	142,5	45	14
333/80	80	153	185	140	176,5	40	14
333/100	100	153	185	140	170,0	45	14
333/120	120	153	185	140	171,50	50	14

INDEX	ZAMIJENA	DATUM	POTPIS	KJG QUALITY®		Scan code for 3D model	
VRSTA MATERIJALA		RAZRED OTPADA		TEŽINA kg	RAZMJER		
DIMENZIJA – POLUPROIZVOD							
POMOĆNA OPREMA				STN	OZNAKA ZA SORTIRANJE		
IZRADIO Ing. Kluska M.				BILJEŠKA	REDNI BROJ POZICIJE		
TESTIRAO							
TEHNOLOG	TEHNOLOG			STARI NACRT	BROJ NACRTA		
NAZIV PROIZVODA	Ispusni kotlić			Broj stranica	P-PKL Stranica		

Izrađeno: 21.04.2026 05:47:11

Podaci su podložni tehničkim promjenama