

TEHNIČKI LIST

PROFILIRANJE MINI-PROF-LIGHT

KNS-SCHLEBACH MPL



MOGUĆNOSTI PROFILIRANJA:

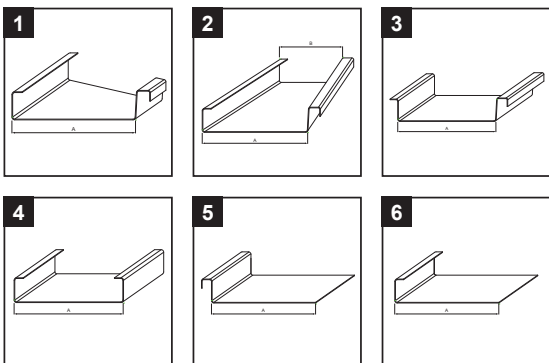



OPIS:

Kompaktan, lagan i rastavljiv stroj prikladan za teško dostupna gradilišta ili male radionice za proizvodnju profila dvostrukog stojećeg utora 25 iz oblova ili rezanih duljina u jednom prolazu.

| Parametri obrađivanog lima | |
|----------------------------|--|
| Debljina | TiZn – do 0,80 mm Cu – do 0,80 mm Al – do 0,80 mm Pzn – do 0,65 mm Inox – do 0,50 mm |
| Širina rola min./maks. | 250/730 mm |
| Proizvodna duljina min. | 500 mm |



| Parametri i svojstva stroja za profiliranje | |
|---|-----------------------|
| Duljina stroja | 1200 mm |
| Širina stroja | 1290 mm |
| Visina stroja | 460 mm |
| Visina ulaznog lima | 286 mm |
| Razmak između osi | 180–660 mm |
| Brzina profiliranja | 8,0 m/min |
| Pogon stroja | 230 V, 50 Hz, 1-fazni |
| Ulazna snaga | 2 x 0,55 kW |
| Težina | 155 kg |

| | | | | | |
|--------------------------|------------------------------|---------------|---------------|---|----------------------|
| INDEX | ZAMJENA | DATUM | POTPIS |   | |
| VRSTA MATERIJALA | | RAZRED OTPADA | TEŽINA kg | | RAZMJER |
| DIMENZIJA – POLUPROIZVOD | | | | STN | OZNAKA ZA SORTIRANJE |
| POMOĆNA OPREMA | | | | BILJEŠKA | REDNI BROJ POZICIJE |
| IZRADIO Ing. Kluska M. | | | | STARI NACRT | BROJ NACRTA |
| TESTIRAO | | TEHNOLOG | | | |
| NAZIV PROIZVODA | Profiliranje MINI-PROF-LIGHT | | Broj stranica | KNS-SCHLEBACH MPL | |

Izrađeno: 21.04.2026 18:10:06

Podaci su podložni tehničkim promjenama