

TEHNIČKI LIST

PROFILIRANJE MINI-PROF

KNS-SCHLEBACH MP



osnovni profil
FALZ KJG

MOGUĆNOSTI PROFILIRANJA:

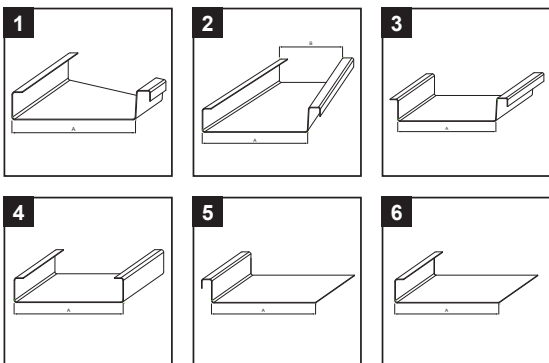

OPIS:

Univerzalni stroj za početnike ili kao rezervni stroj za rad na licu mjesta za proizvodnju dvostrukih stojećih profila utora 25 iz oblova ili izrezanih duljina u jednom prolazu.

Parametri obrađivanog lima

Debljina	TiZn – do 0,80 mm Cu – do 0,80 mm Al – do 0,80 mm Pzn – do 0,65 mm Inox – do 0,50 mm
Širina rola min./maks.	240/850 mm
Proizvodna duljina min.	500 mm

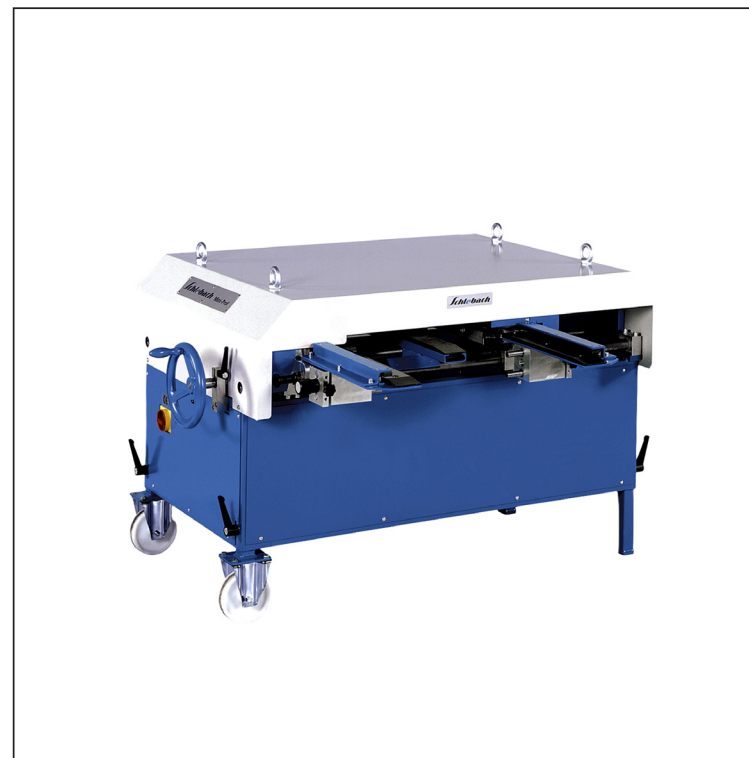

Parametri i svojstva stroja za profiliranje

Duljina stroja	1200 mm
Širina stroja	1400 mm
Visina stroja	850 – 1050 mm
Visina ulaznog lima	670 – 870 mm
Razmak između osi	170 – 780 mm
Brzina profiliranja	8,5 m/min
Pogon stroja	230 V, 50 Hz, 1-fazni
Ulazna snaga	1,1 kW
Težina	220 kg

INDEX	ZAMJENA	DATUM	POTPIS		
VRSTA MATERIJALA	DIMENZIJA – POLUPROIZVOD	RAZRED OTPADA	TEŽINA kg		
POMOĆNA OPREMA	IZRADIO Ing. Kluska M.	TESTIRAO	BILJEŠKA	STN	OZNAKA ZA SORTIRANJE
TEHNOLOG	TEHNOLOG	STARI NACRT	BROJ NACRTA	NAZIV PROIZVODA	Profiliranje MINI-PROF
NAZIV PROIZVODA			KNS-SCHLEBACH MP		
Broj stranica			Stranica		

Izrađeno: 05.06.2026 18:28:41

Podaci su podložni tehničkim promjenama