

TEHNIČKI LIST

ČEKIĆ ZA LEMLJENJE 325 g

KNS-MASC LKH SPECIAL

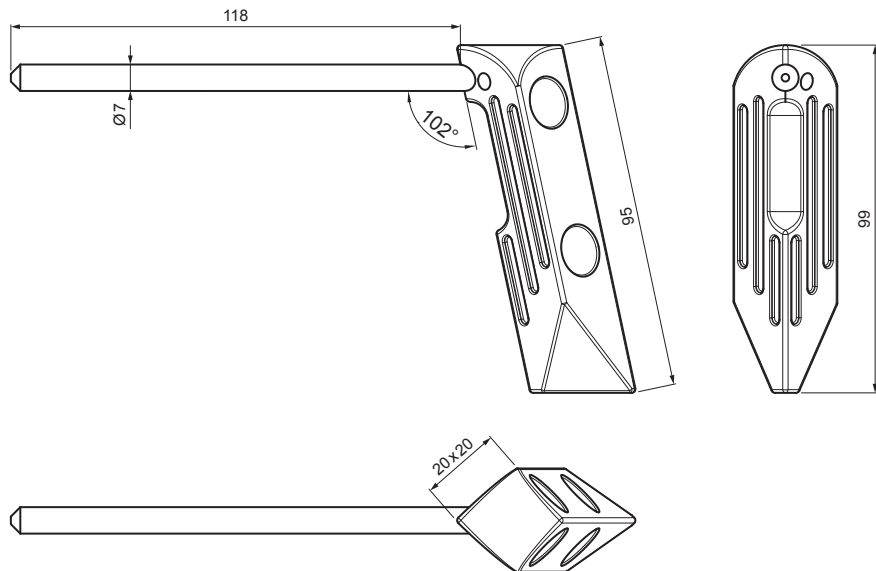

OPIS:

- čekić za lemljenje njemačke tvrtke **MASC** s oznakom **LKH SPECIAL**
- dugotrajna površinska obrada omogućuje povećanu trajnost i otpornost
- radna temperatura se postiže za 45 sekundi
- vrlo dobra toplinska akumulacija, tj. duža akumulacijska sposobnost
- mala potrošnja plina
- nije potrebno prethodno kalajisanje, turpijanje ili kovanje
- čistiti samo vlažnom krpom, ne ispirati vodom
- ne koristiti solnu kiselinu!
- težina: 325 g

DETAIL:

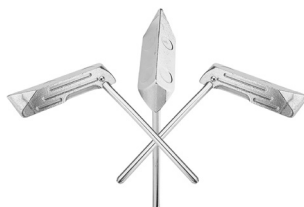

| | | | | | | | |
|--|---------|-------|--------|------------------------|---|------------------------|--|
| INDEX | ZAMJENA | DATUM | POTPIS | KJG QUALITY® | MASC MASS MACHINERY & TOOLING HERZOG-STRASSE 1 42699 Solingen | Scan code for 3D model | |
| VRSTA MATERIJALA | | | | RAZRED OTPADA | TEŽINA kg | RAZMJER | |
| DIMENZIJA – POLUPROIZVOD | | | | STN | | OZNAKA ZA SORTIRANJE | |
| POMOĆNA OPREMA | | | | BILJEŠKA | | REDNI BROJ POZICIJE | |
| IZRADIO Ing. Kluska M. | | | | STARI NACRT | | BROJ NACRTA | |
| TESTIRAO | | | | TEHNOLOG | | BROJ STRANICA | |
| NAZIV PROIZVODA Čekić za lemljenje 325 g | | | | KNS-MASC LKH SPECIAL | | Stranica | |

Izrađeno: 21.04.2026 08:21:01

Podaci su podložni tehničkim promjenama