

TEHNIČKI LIST

ČAVAO LJEPENAR – GLAVA 10 mm

SM-MKCP-H10

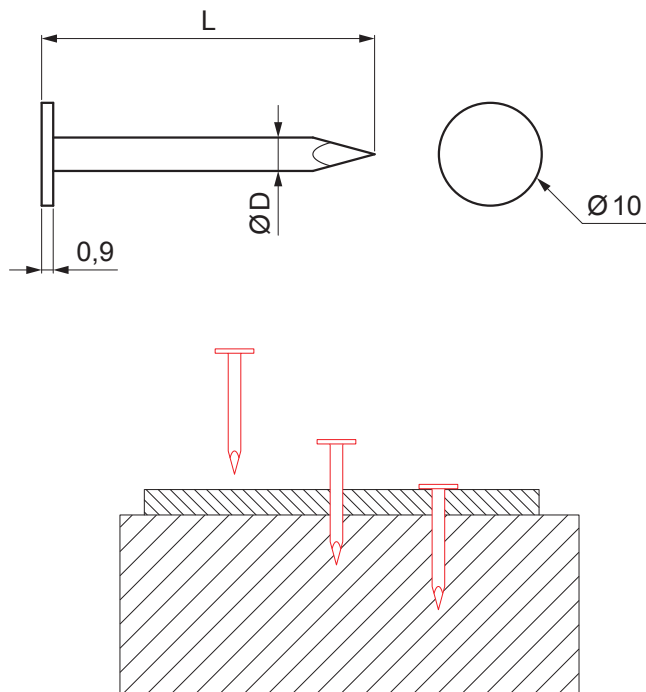

M Bakar – Natur

Dimenzije [mm]		
Nominalna veličina	Ø D	L
28/25	2,8	25
28/30	2,8	30
28/35	2,8	35
28/40	2,8	40

INDEX	ZAMIJENA	DATUM	POTPIS		
VRSTA MATERIJALA	DIMENZIJA – POLUPROIZVOD		RAZRED OTPADA		
POMOĆNA OPREMA			STN		OZNAKA ZA SORTIRANJE
IZRADIO	Ing. Kluska M.			BILJEŠKA	REDNI BROJ POZICIJE
TESTIRAO	TEHNOLOG		STARI NACRT		BROJ NACRTA
NAZIV PROIZVODA	Čavao ljepenar – glava 10 mm			Broj stranica	SM-MKCP-H10 Stranica

Izrađeno: 03.12.2025 20:04:37

Podaci su podložni tehničkim promjenama