

TEHNIČKI LIST

ČAVAO GRAĐEVINSKI – GLAVA 10 mm

SM-KCSS-H10

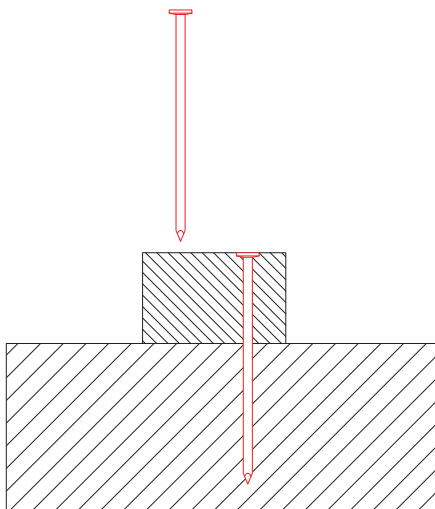
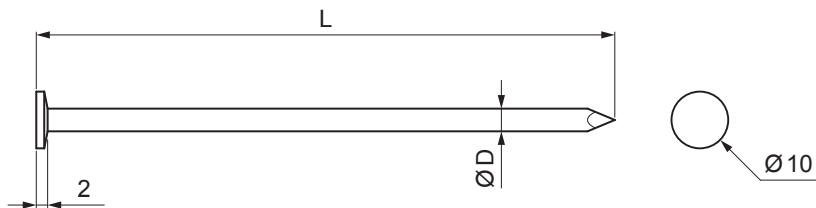

P Pocink – Natur

Dimenzije [mm]		
Nominalna veličina	Ø D	L
34/90	3,4	80
40/100	4,0	100
40/120	4,0	120

INDEX	ZAMJENA	DATUM	POTPIS		
VRSTA MATERIJALA	DIMENZIJA – POLUPROIZVOD		RAZRED OTPADA		
POMOĆNA OPREMA			STARI NACRT		BROJ NACRTA
IZRADIO	Ing. Kluska M.	TEHNOLOG		TEŽINA kg	RAZMJER
TESTIRAO	STARI NACRT		BROJ NACRTA		RAZMJER
NAZIV PROIZVODA	Čavao građevinski – glava 10 mm			TEŽINA kg	RAZMJER
Broj stranica				SM-KCSS-H10	Stranica

Izrađeno: 06.06.2026 10:33:51

Podaci su podložni tehničkim promjenama