

TEHNIČKI LIST

DRŽAČ CIJEVI, 2OT

ZS-HEU W.15 MPD2

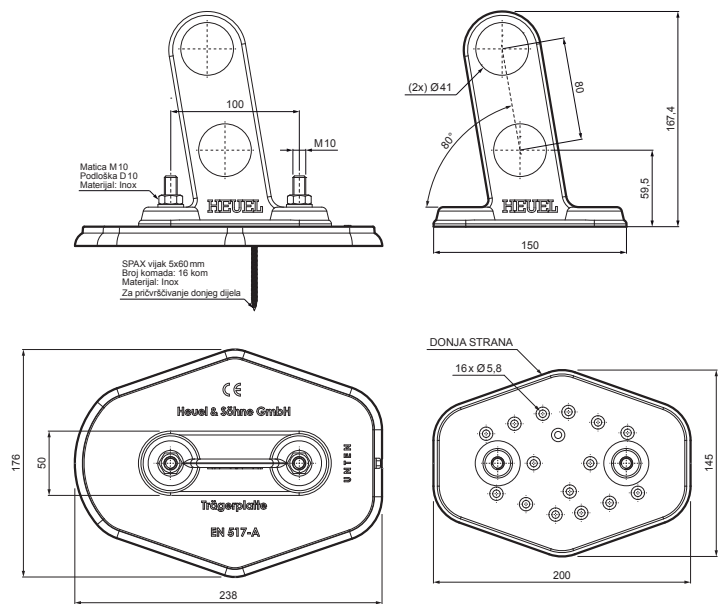

- DETALJ:**
1. držač cijevi, 2ot
 2. cijev snjegobrana
 3. PVC spojka cijevi crna
 4. poklopac cijevi

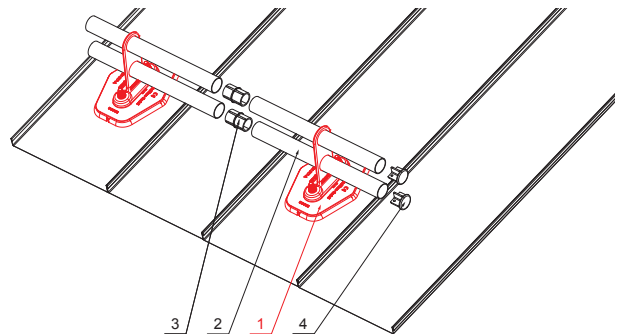

TMM Aluminij obojeni W.15 – Testa di Moro W.15 – RAL 8028

INDEX	ZAMJENA	DATUM	POTPIS	KJG QUALITY®	Scan code for 3D model	
VRSTA MATERIJALA			RAZRED OTPADA			
DIMENZIJA – POLUPROIZVOD			POMOĆNA OPREMA		STN	OZNAKA ZA SORTIRANJE
IZRADIO Ing. Kluska M.			TESTIRAO		BILJEŠKA	REDNI BROJ POZICIJE
TEHNOLOG			TEHNOLOG	STARI NACRT	BROJ NACRTA	
NAZIV PROIZVODA			Držač cijevi, 2ot		Broj stranica	ZS-HEU W.15 MPD2
					Stranica	

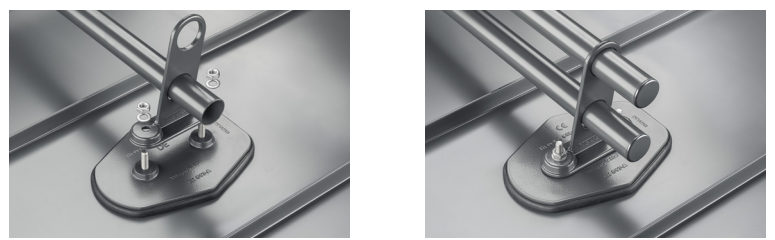

Izrađeno: 21.04.2026 09:41:45

Podaci su podložni tehničkim promjenama