

TEHNIČKI LIST

MONTAŽNA PLOČICA SA DRŽAČEM PREČKE I OSIGURAČEM

FALZ-HEU MP DBRP

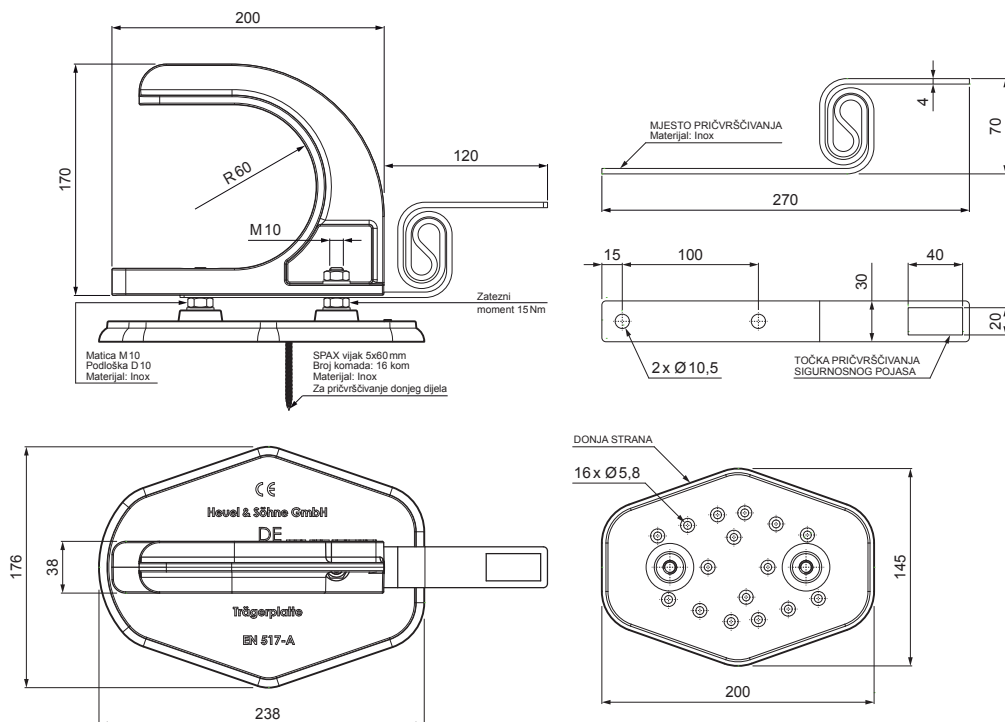

DETAIL:

1. montažna pločica sa držačem rečke i osiguračem
2. prečka

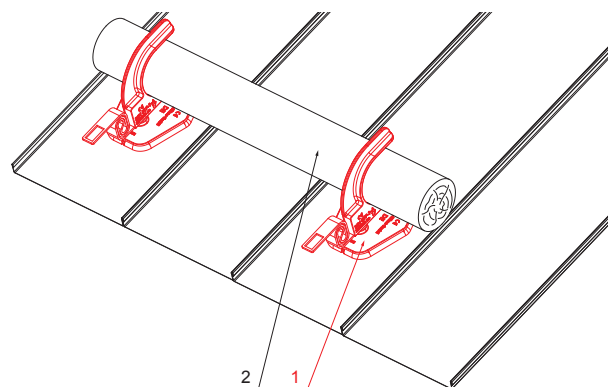

SS Aluminij obojeni – Svijetlo siva – RAL 7005

INDEX	ZAMJENA	DATUM	POTPIS		
VRSTA MATERIJALA	DIMENZIJA – POLUPROIZVOD		RAZRED OTPADA		
POMOĆNA OPREMA				STN	OZNAKA ZA SORTIRANJE
IZRADIO	Ing. Kluska M.	BILJEŠKA		REDNI BROJ POZICIJE	
TESTIRAO	TEHNOLOG		STARI NACRT	BROJ NACRTA	
NAZIV PROIZVODA	Montažna pločica sa držačem prečke i osiguračem			Broj stranica	FALZ-HEU MP DBRP Stranica

Izrađeno: 22.04.2026 04:52:21

Podaci su podložni tehničkim promjenama