

TEHNIČKI LIST

ALUMIJSKA KALOTA ZA TRAPEZ TR 18

TR-ORK TR18

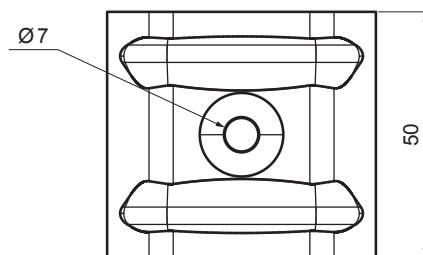
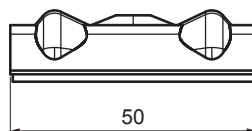
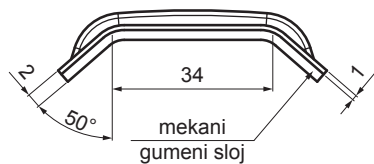

UPOTREBA:

- postaviti na TR u gornjem valu

OSOBIJE:

- poboljšava stabilnost
- sigurnije pričvršćivanje

VRIJEDNOSTI ZA ODREĐIVANJE

ISPRAVNE KALOTE:

- širina gornjeg vala (mm)
- kut α (°)

ili

- širina gornjeg vala (mm)
- visina profila (mm)
- ukupna širina vala (mm)

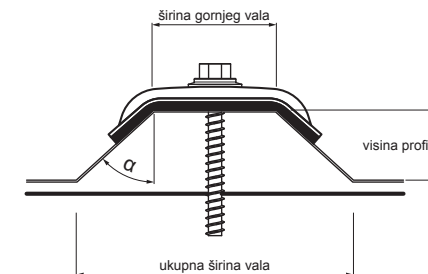

W Aluminij – Natur

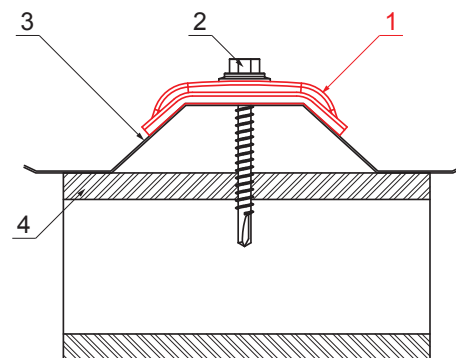
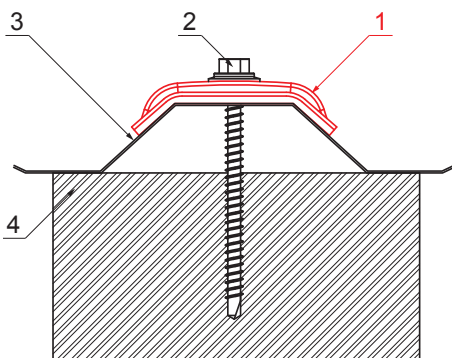

DETALJ:

1. alumijjska kalota za trapez
2. pocinčani TR vijak za drvo
3. krovni trapezni pokrov
4. drvo

DETALJ:

1. alumijjska kalota za trapez
2. pocinčani TR vijak za čelik
3. krovni trapezni pokrov
4. čelik

INDEX	ZAMJENA	DATUM	POTPIS	KJG QUALITY®	Scan code for 3D model	
VRSTA MATERIJALA	DIMENZIJA – POLUPROIZVOD		RAZRED OTPADA			
POMOĆNA OPREMA	IZRADIO Ing. Kluska M.		TESTIRAO	STN	OZNAKA ZA SORTIRANJE	
TEHNOLOG	TEHNOLOG			BILJEŠKA	REDNI BROJ POZICIJE	
NAZIV PROIZVODA	Alumijjska kalota za trapez TR 18			STARI NACRT	BROJ NACRTA	
				Broj stranica	Stranica	

Izrađeno: 20.04.2026 00:57:33

Podaci su podložni tehničkim promjenama