

TEHNIČKI LIST

# ALUMIJSKA KALOTA ZA TRAPEZ TR 18

# TR-ORK TR18

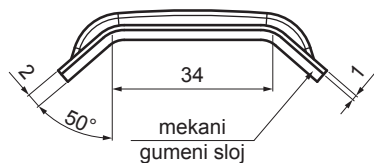

**UPOTREBA:**

- postaviti na TR u gornjem valu

**OSOBINE:**

- poboljšava stabilnost  
- sigurnije pričvršćivanje

**VRIJEDNOSTI ZA ODREĐIVANJE**

**ISPRAVNE KALOTE:**

- širina gornjeg vala (mm)  
- kut  $\alpha$  (°)

**ili**

- širina gornjeg vala (mm)  
- visina profila (mm)  
- ukupna širina vala (mm)

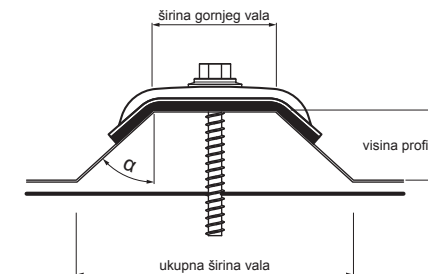

Aluminij obojeni – Bakreno smeđa – RAL 8004

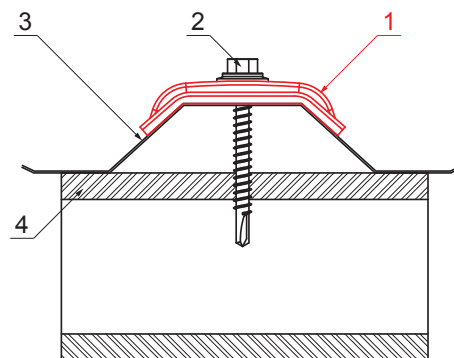
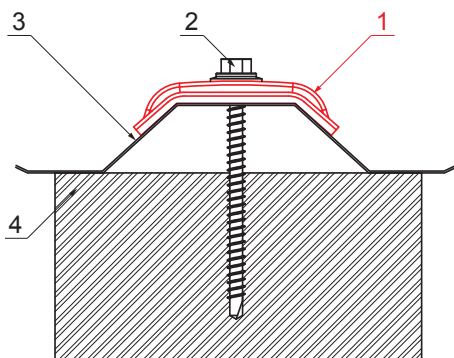

**DETALJ:**

1. alumijska kalota za trapez
2. pocinčani TR vijak za drvo
3. krovni trapezni pokrov
4. drvo

**DETALJ:**

1. alumijska kalota za trapez
2. pocinčani TR vijak za čelik
3. krovni trapezni pokrov
4. čelik

INDEX	ZAMJENA	DATUM	POTPIS		
VRSTA MATERIJALA	DIMENZIJA – POLUPROIZVOD		RAZRED OTPADA		
POMOĆNA OPREMA			STN	OZNAKA ZA SORTIRANJE	
IZRADIO	Ing. Kluska M.	BILJEŠKA	REDNI BROJ POZICIJE		
TESTIRAO	TEHNOLOG	STARI NACRT	BROJ NACRTA		
NAZIV PROIZVODA	Alumijska kalota za trapez TR 18		Broj stranica	TR-ORK TR18	

Izrađeno: 06.06.2026 05:13:05

Podaci su podložni tehničkim promjenama