

TEHNIČKI LIST

SPOJKA CIJEVI

P-PSRU

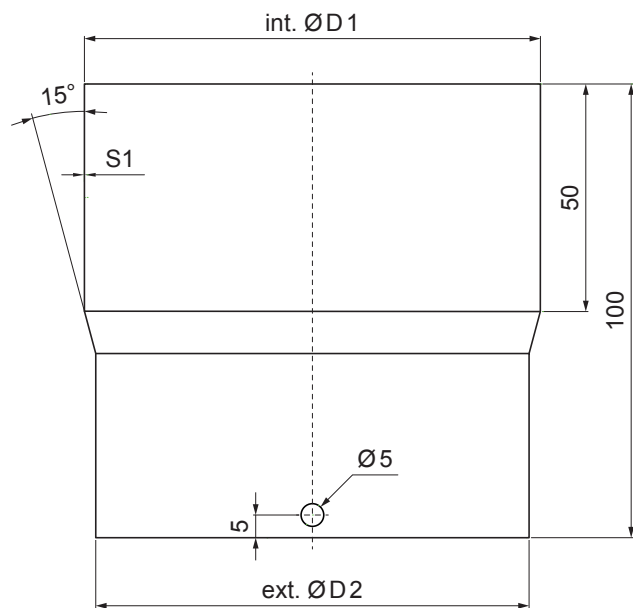

USS Pocink – U. S. Steel

Dimenzije [mm]		
Nominalna veličina	int. Ø D 1	ext. Ø D 2
80	80	76
100	100	96
120	120	116

INDEX	ZAMIJENA	DATUM	POTPIS	KJG QUALITY®	Scan code for 3D model	
VRSTA MATERIJALA	RAZRED OTPADA	TEŽINA kg	RAZMJER			
DIMENZIJA – POLUPROIZVOD				STN	OZNAKA ZA SORTIRANJE	
POMOĆNA OPREMA				BILJEŠKA	REDNI BROJ POZICIJE	
IZRADIO	Ing. Kluska M.	TEHNOLOG	STARI NACRT	BROJ NACRTA		
NAZIV PROIZVODA Spojka cijevi				Broj stranica	P-PSRU Stranica	

Izrađeno: 19.01.2026 14:37:06

Podaci su podložni tehničkim promjenama