

TEHNIČKI LIST

DILETACIJA ŽLIJEBA

W.15-WZDI

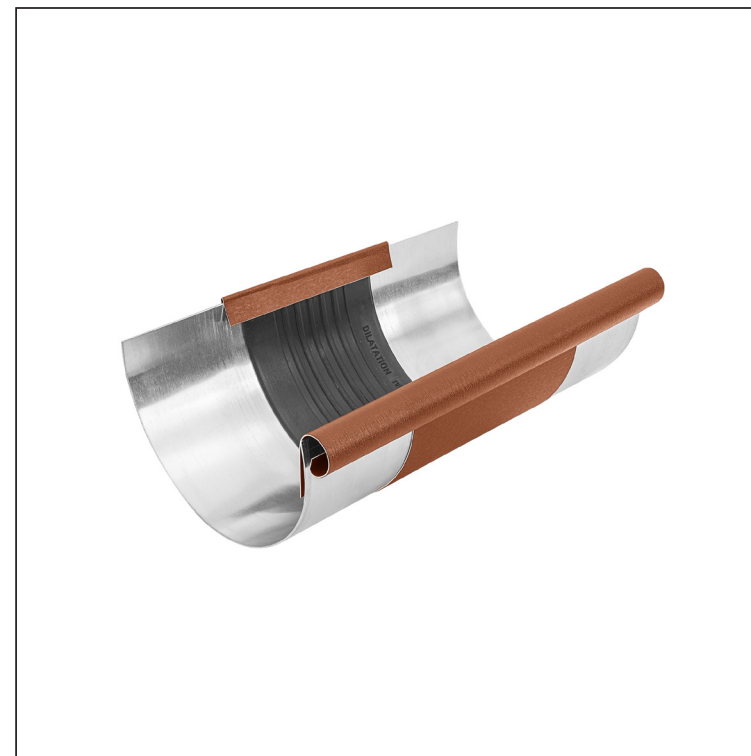

MHM Aluminij obojeni W.15 – Bakreno smeđa W.15 – RAL 8004

INDEX	ZAMIJENA	DATUM	POTPIS	KJG QUALITY®	Scan code for 3D model	
VRSTA MATERIJALA	RAZRED OTPADNA	TEŽINA kg	RAZMJER			
DIMENZIJA – POLUPROIZVOD						
POMOĆNA OPREMA			STN	OZNAKA ZA SORTIRANJE		
IZRADIO	Ing. Kluska M.		BILJEŠKA	REDNI BROJ POZICIJE		
TESTIRAO						
TEHNOLOG	TEHNOLOG		STARI NACRT	BROJ NACRTA		
NAZIV PROIZVODA Diletacija žlijeba			Broj stranica	W.15-WZDI		Stranica

Izrađeno: 22.04.2026 14:21:44

Podaci su podložni tehničkim promjenama

Dimenzije [mm]					
Nominalna veličina	Ø D 1	Ø D	A	B	r. š.
250/260	19	105	83	37	191
285/260	21	127	77	43	214
333/260	21	153	75	40	262
400/260	23	190	84	34	316